

Fahrbare Baukompressoren

# MOBILAIR M 13/15/17

Mit dem weltweit anerkannten SIGMA PROFIL 

Volumenstrom 0,75 bis 1,60 m<sup>3</sup>/min



# M13 M15 M17

## Die Kleinen mit großer Leistung

Leistungsstärke ist keine Frage der Größe oder hohen Betriebsgewichts – dafür bieten die kleinen Mobilair-Modelle M 13, M 15 und M 17 hervorragende Beispiele: Sie sind kompakt gebaut, leicht und liefern je nach Modell bis zu 1,2, 1,4 oder 1,6 m<sup>3</sup> Druckluft pro Minute (bei 7 bar). Um ein möglichst breites Anwendungsspektrum abzudecken, gibt es das Modell M 13 mit standardmäßigem Benzin- oder auch mit Elektromotor.

### Vielseitig einsetzbar

Die drei Versionen des kleinsten Mobilair-Kompressors bieten verschiedenste Einsatzmöglichkeiten. Bei bis zu +40 °C liefern sie die notwendige Energie für Druckluftpumpen, -spaten, -bohrmaschinen, -sägen, -schrauber, -schleifmaschinen, Erdraketen oder treiben Kanalroboter an. Die 15-bar-Version eignet sich bestens zum grabenlosen Verlegen von Glasfaserkabeln oder zu Dichtheits-tests. Für kühle und kondensatfreie Druckluft lässt sich optional ein externer Druckluftnachkühler anschließen.

### Schraubenkompressor mit Benzin- oder Elektroantrieb

Das Herzstück der Anlage ist ein leistungsstarker, Kaeser-Schraubenkompressorblock mit energieeffizientem Sigma Profil. Er wird von einem sparsamen Honda-Benzinmotor oder einem energieeffizienten Drehstrommotor (M 13E) angetrieben. Als Kraftübertragung dient ein wartungsarmer Keilriemen. Je nach Bedarf stehen verschiedene Versionen mit Betriebsüberdrücken von 7 bis 15 bar zur Auswahl.



### Einfache Bedienung

Die hohe Qualität der Mobilair-Kompressoren M 13, M 15 und M 17 zeigt sich unter anderem in ihrer einfachen Bedienung. Sie wird garantiert durch

- die übersichtliche Armaturentafel mit Manometer, Betriebsstundenzähler und Überwachung der Verdichtungsendtemperatur
- einfaches Anlassen des Benzinmotors per Schlüssel sowie zuverlässigen Kaltstart mit Choke und elektrischem Anlasser
- Start der Elektro-Version mit nur einem Schalter mit Stern-Dreieck-Anlauf zum Vermeiden hohen Einschaltstroms; Überwachung der Motordrehrichtung und komfortablen Polwendeschalter (für versehentlich falsche Polung beim Anschließen der Anlage ans Stromnetz)

### Leichter Transport

Der Kompressor findet auf so gut wie jeder Ladefläche Platz. Daher bleibt die Anhängerkupplung des Transportfahrzeugs frei. Eine versenkbare Kranöse erleichtert das Auf- und Abladen.

### Sonderfarben

Die Schallschutzhaube der Anlage besteht aus korrosionsfreiem, kratzfestem, rotationsgesintertem Polyethylen. Sie ist auch in folgenden Sonderfarben lieferbar:

- blau – ähnlich RAL 5017
- grün – ähnlich RAL 6024
- rot – ähnlich RAL 3020
- orange – ähnlich RAL 2009.

Weitere Farbtöne auf Anfrage.

## Platz ist auf jeder Ladefläche





# M13 M15 M17

**Stark bis ins Detail –  
mit zwei Antriebsarten**



## Große Ausdauer

Für die Ausdauer der Kompressormodelle mit Benzinmotor sorgen ein groß dimensionierter Kunststofftank und eine kontinuierliche Liefermengenregelung: Diese passt die Förderleistung stets genau dem Druckluftbedarf an. Das senkt zusätzlich den Kraftstoffverbrauch der ohnehin sparsamen Maschine.



## Kofferraum-Format

An vier ergonomischen Griffbügeln lässt sich der Kompressor auch ohne Kran einfach per Hand anheben und z. B. in einen Transporter einladen.



## Abgasfreie Alternative

Zum Einsatz in geschlossenen Räumen und/oder schallempfindlichen Bereichen gibt es das Modell M 13E auch mit Drehstrommotor (IP54 ISO F). Diese Antriebsart ist nicht nur abgasfrei, sondern auch besonders leise.



## Leichte Handhabung

Kompakte Bauweise, tief liegender Schwerpunkt, große Luftreifen und ein langer, umklappbarer Schubbügel machen die Handhabung kinderleicht.

## Druckluft-Nachkühler als Option

M13, M15 und M17 lassen sich auch mit einem externen Druckluft-Nachkühler (für kühle und kondensatfreie Druckluft) betreiben. Die Anlagen können dazu ab Werk vorbereitet werden mit

- 12-V-Elektroanschluss zur Spannungsversorgung des Nachkühler-Lüfters
- Anschluss für die Rückführung des ausgeschiedenen Kondensats ( es wird bei den Anlagen mit Benzinmotor mittels der heißen Abgase verdampft und bei der Anlage mit E-Motor in einem eingebauten Behälter aufgefangen)

Tragegestell mit Druckluft-Nachkühler: Das Gestell (Gewicht: 16 kg) verfügt über fest montierte Verbindungsleitungen für Druckluft, Stromversorgung des Lüfters und Kondensatrückführung. Sie müssen nur noch an den dafür vorbereiteten Kompressor angeschlossen werden.



## Abmessungen

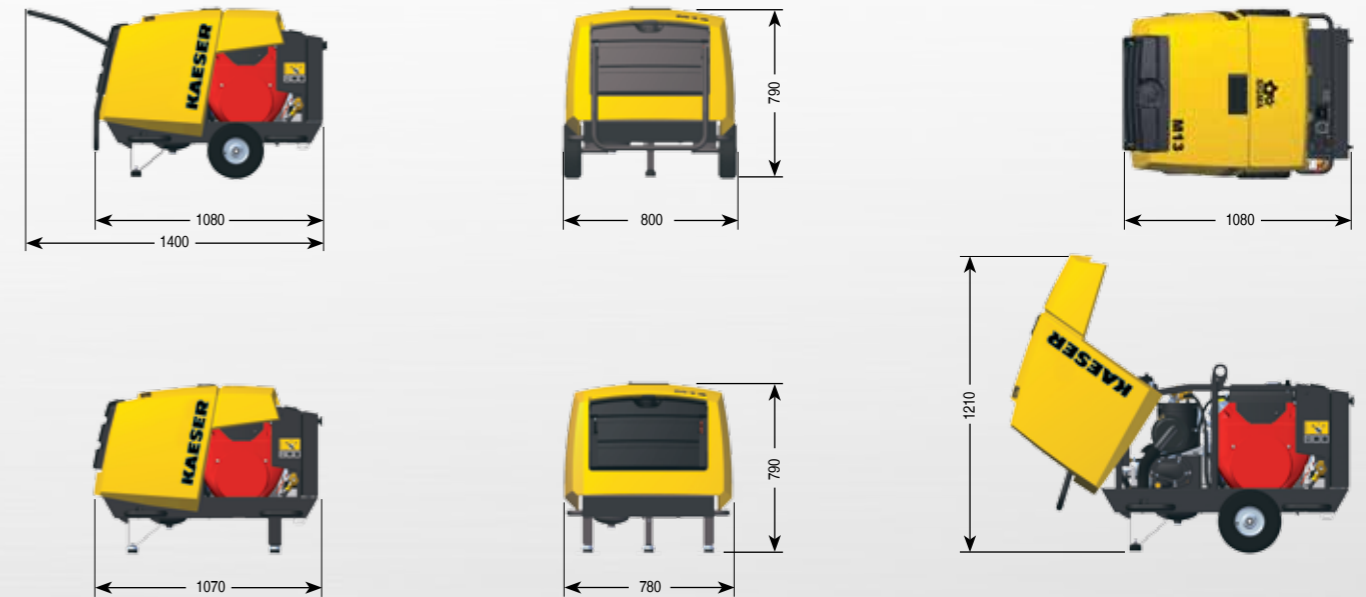

## Anwenderfreundlichkeit serienmäßig

Neben einfachem Transport zur und auf der Baustelle standen als Ziele der Produktentwicklung unter anderem einfache Bedienung und optimale Zugänglichkeit aller Wartungsstellen im Vordergrund. Das Ergebnis sind niedrige Wartungskosten und eine schnelle und hohe Verfügbarkeit der Anlage.



## Technische Daten

### Anlagen mit Benzinmotor

Modell	Kompressor		Benzinmotor				Anlage				
	Volumenstrom m³/min	Betriebsüberdruck bar	Fabrikat	Typ	Motorleistung kW	Drehzahl bei Vollast U/Min	Kraftstoffbehälter l	Betriebsgewicht kg	Schallleistungspegel dB(A)*	Schalldruckpegel dB(A)**	Druckluftaustritt
M 13	1,20	7	Honda	GX 630	15,5	2500	20	202	≤ 97	76	1 x G½
	1,00	10									
	0,90	12									
	0,85	13									
M 15	1,4	7	Honda	GX 630	15,5	3000	20	202	nur Export außerhalb der EU		1 x G½
M 17	1,6	7	Honda	GX 630	15,5	3300	20	204	nur Export außerhalb der EU		1 x G½
	1,0	15							≤ 97	76	

### Anlage mit Elektromotor

Modell	Kompressor		Elektromotor (Drehstrom)				Anlage				
	Volumenstrom m³/min	Betriebsüberdruck bar	Fabrikat	Typ	Motorleistung kW	Spannungsvarianten	empfohlene Vorsicherung	Betriebsgewicht kg	Schallleistungspegel dB(A)*	Schalldruckpegel dB(A)**	Druckluftaustritt
M 13E	1,20	7	ABM	4D112 M-2	7,5	400V 50HZ 230V 50HZ 460V 60HZ	25A	187	≤ 97	73	1 x G½
	1,00	10									
	0,90	12									
	0,85	13									
	0,75	15									

\*) gem. Richtlinie 2000/14/EG, garantierter Schallleistungspegel – \*\*) Messflächenschalldruckpegel aus ISO 3744, (r = 4 m)

# Auf der ganzen Welt zu Hause

Als einer der größten Kompressorenhersteller und Druckluft-Systemanbieter ist KAESER KOMPRESSOREN weltweit präsent:

In mehr als 100 Ländern gewährleisten Niederlassungen und Partnerfirmen, dass Anwender hochmoderne, effiziente und zuverlässige Druckluftanlagen nutzen können.

Erfahrene Fachberater und Ingenieure bieten umfassende Beratung und entwickeln individuelle, energieeffiziente Lösungen für alle Einsatzgebiete der Druckluft. Das globale Computer-Netzwerk der internationalen KAESER-Firmengruppe macht das Know-how dieses Systemanbieters allen Kunden rund um den Erdball zugänglich.

Die hochqualifizierte, global vernetzte Vertriebs- und Service-Organisation sichert weltweit höchstmögliche Verfügbarkeit aller KAESER-Produkte und -Dienstleistungen.

